

# J. Neu GmbH

Maschinenbau & Handel

FAX: +49 6359 924257

email: d.neu@neu-gmbh.de

## Einsatz für Faltenlättschuh

Firma: \_\_\_\_\_

Bestell-Nr.: \_\_\_\_\_

Kom.: \_\_\_\_\_

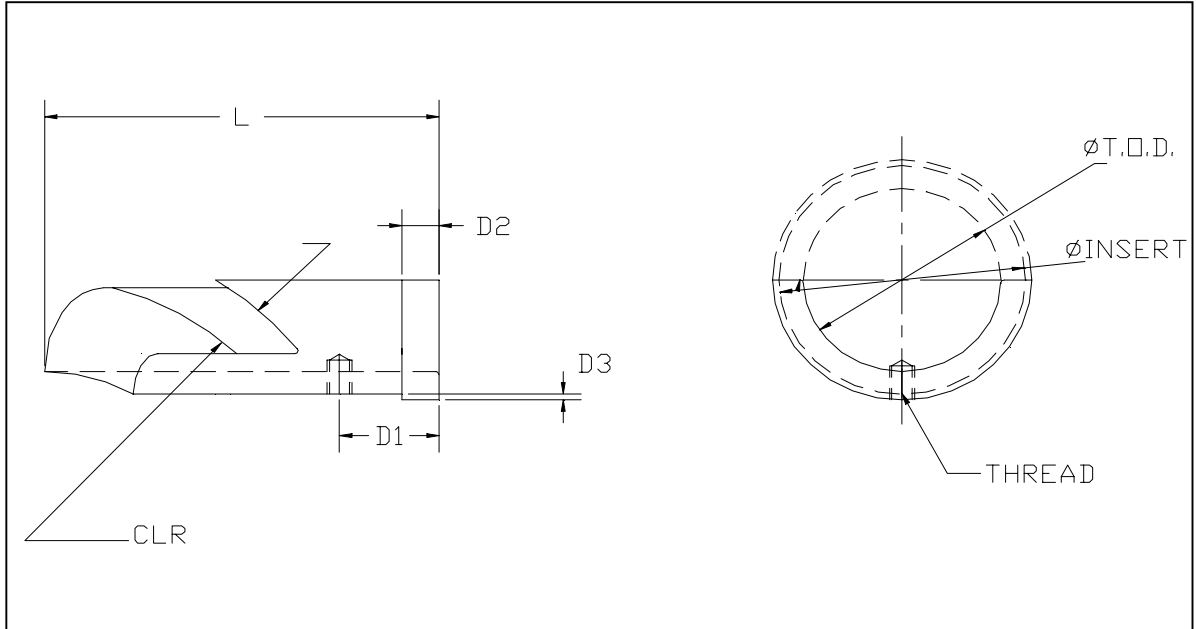

### Benötigte Angaben:

Aussendurchmesser (OD) \_\_\_\_\_ (Radius - Mitte (CLR) \_\_\_\_\_

Aussendurchmesser - Einsatz \_\_\_\_\_ Länge(L) \_\_\_\_\_ Gewinde \_\_\_\_\_

### Abmessungen:

D1 \_\_\_\_\_ D2 \_\_\_\_\_ D3 \_\_\_\_\_

Spezielle Anweisungen: